

In drei Schritten zur Wunschmaschine



Liebe Gastronomen,

in den letzten Jahren hat sich die Gastronomie weltweit stark verändert und weiterentwickelt. In Gastronomiebetrieben, von Coffeeshops über Snackbars bis hin zu Fine-Dine-Restaurants, werden Speisen und Getränke für jeden Geschmack angeboten – und das 24 Stunden täglich. So unterschiedlich wie das Angebot sind Spülgut und Verschmutzung, und daher auch die Anforderungen an gewerbliche Spülmaschinen.

Die Rahmenbedingungen für das professionelle Spülen sind einem tiefgreifenden Wandel unterworfen. Die Verknappung der Ressourcen auf den Weltmärkten hat zu einem neuen Bewusstsein für Verbrauch und Betriebskosten geführt. Sie sind zu wesentlichen Kriterien bei Investitionsentscheidungen geworden.



Winterhalter ist der Spezialist für professionelle Spülssysteme. Wir bieten Spüllösungen, die perfekt auf Sie zugeschnitten sind – von der Maschine über Reinigerprodukte, Wasseraufbereitung und Zubehör bis hin zu passenden Körben.

Die intensiven Auseinandersetzungen mit Kundenwünschen in persönlichen Gesprächen und einer weltweiten Befragung waren wichtige Impulsgeber für die Entwicklung Ihrer „Wunschmaschine“. Mit der neuen Untertischspülmaschinen-Serie haben wir ein einzigartiges Maschinenkonzept realisiert, das in drei Schritten zu Ihrer individuellen Lösung führt.

Unsere Untertischspülmaschinen zeichnen sich nicht nur durch Sparsamkeit, sondern auch durch einfachste Bedienung aus – eine große Erleichterung für Ihren Arbeitsalltag. Dank intelligenter Technik sind die Wunschmaschinen in der Lage, den Spülprozess zu kontrollieren und Sie spürbar zu entlasten. Gleichzeitig wird so Sicherheit hinsichtlich Spülergebnis und Hygiene garantiert.

Als langjähriger Technologie- und Marktführer im Bereich der Untertischspülmaschinen setzt Winterhalter mit der Wunschmaschine wieder einmal neue Maßstäbe. Sie steht für passgenaue Spüllösungen und verspricht damit eine neue Qualität, die Sie bei jedem Spülgang über lange Jahre schätzen werden.

Wir laden Sie herzlich ein, Ihre Wunschmaschine zu entdecken!

Jürgen Winterhalter

Ralph Winterhalter



■ Ihre Wunschmaschine Seite 4



■ Gläserpülmaschinen Seite 6



■ Geschirrspülmaschinen Seite 8



■ Bistropülmaschinen Seite 10



■ Besteckspülmaschinen Seite 12



■ UC Energy Seite 13

■ Das Konzept der Wunschmaschine

→ Spülergebnis & Hygiene	Seite 14
→ Maschinenbedienung	Seite 16
→ Standard & Individualität	Seite 18
→ Wirtschaftlichkeit	Seite 20
→ Qualität & Umwelt	Seite 22
→ Technische Daten	Seite 24



Der Weg zu Ihrer Wunschmaschine



Eine mögliche Design-Alternative.

Individualität ist Trumpf: Bei der neuen Untertischspülmaschine haben Sie die Wahl zwischen Anwendungstyp, Maschinengröße, Ausstattung und Design.

Ganz nach Ihren Wünschen richten sich die neuen Untertischspülmaschinen der UC-Serie von Winterhalter. Denn jedes Lokal hat sein eigenes Profil und stellt vom Spülgut bis zu den Platzverhältnissen ganz individuelle Anforderungen. Mit dem revolutionären Maschinenkonzept der UC-Serie gelingt es Winterhalter als erstem Anbieter, darauf einzugehen. Die Wunschmaschine lässt sich in folgenden drei Schritten individuell konfigurieren:

Schritt 1: Vier Typen für verschiedene Einsatzzwecke mit bis zu drei Standardprogrammen:

- Gläserspülmaschine
- Geschirrspülmaschine
- Bistrospülmaschine
- Besteckspülmaschine

Schritt 2: Vier Größen: S = klein, M = mittel, L = groß, XL = extra groß

Schritt 3: Individuelle Ausstattungsmöglichkeiten: Energy, integrierter Enthärter, integrierte Teilentsalzung DeMatik Pi-240, Korbpakete, Designs zur Gestaltung der Maschinenfront etc.

Ist Ihre Wunschmaschine konfiguriert, eröffnet sich Ihnen eine ganz neue Dimension des Spülens.



Einfache Bedienung

Die neue Art, eine Spülmaschine zu bedienen: der Touchscreen. Die Handhabung ist kinderleicht. Neben der bewährten Winterhalter Ein-Knopf-Bedienung stehen drei Spülprogramme zur Verfügung, die mit selbsterklärenden Spülgutbildern hinterlegt sind. Dies garantiert eine intuitive, fehlerfreie Bedienung.



Spülen in Perfektion

Durch eine Vielzahl von technischen Innovationen ist es Winterhalter gelungen, Spülergebnisse von bisher unerreichter Qualität zu erzielen. Bestätigt wurde dies in Testreihen durch ein unabhängiges Prüfinstitut.



Sparsam im Betrieb

Die Wunschmaschine ist grundsätzlich auf maximale Wirtschaftlichkeit im Betrieb ausgerichtet. Darüber hinaus bietet sie mit der Energy-Ausführung eine Option, die auf Basis einer Umluftwärmegewinnung zusätzlich Energie einspart.



Vier Maschinentypen in vier Größen – das bietet die neue Untertischgeneration von Winterhalter: Gläser-, Geschirr-, Bistro- und Besteckspülmaschinen jeweils in den Formaten S, M, L und XL.



Die professionellen Winterhalter Spüllösungen werden jedem Glas gerecht. Das schafft das System aus Maschine, Reinigerprodukten, Wasseraufbereitung, Zubehör und passenden Körben, die mit Aufsätzen und Einteilungsbügeln ausgestattet sind.

Gläserspülspezialist für brillante Ergebnisse

Strahlend saubere Gläser sind die Visitenkarte Ihres Hauses. Daher ist der Einsatz einer professionellen Gläserspülmaschine ein absolutes Muss. Mit der neuen Maschinengeneration sorgt Winterhalter beim **Gläserspülen** für ein **Höchstmaß an Hygiene** und garantiert gleichzeitig **maximale Wirtschaftlichkeit**. **Vier Maschinengrößen – S, M, L und XL – stehen zur Wahl.**

Glas ist nicht gleich Glas: Das dünnwandige Weinglas in der Vinothek muss ganz anders behandelt werden als der Bierkrug im Pub. Deshalb werden bei den neuen Gläserspülmaschinen die für den **Spülprozess verantwortlichen Faktoren, insbesondere Druck, Zeit, Reiniger und Temperaturen, über drei vordefinierte Programme automatisch der jeweiligen Gläserart angepasst.** So lassen sich hygienisch saubere Spülergebnisse garantieren. Die Programmwahl erfolgt **intuitiv über passende Spülgutbilder am neuen Touchscreen.** Fehlbedienung ist daher ausgeschlossen.



Perfekte Sauberkeit – über den Standard hinaus

Von Lippenstift über eingetrockneten Milchschaum bis zum Fruchtfleisch: Die Verschmutzungen und Anforderungen sind vielfältig.

Das neue elliptische Spülfeld oben und unten sorgt für eine flächendeckende Spülkraft, die selbst hartnäckige Verschmutzungen meistert. Schwebeteilchen wie Fruchtfleisch und Kaffeesatz werden mit dem **Vierfach-Laugenfiltrationssystem mit Trübungssensor** effizient entfernt, sodass das Spülwasser dauerhaft sauber bleibt.

Für jedes Glas die passende Lösung – dank VarioPower

Langstielige Weingläser, kleine Aperitifgläser und Sektkelche können aufgrund ihrer Form und des Wasserdrucks in der Spülmaschine leicht umfallen.

VarioPower regelt den Wasserdruck bei jedem Spülprogramm – und so die Standfestigkeit auch filigraner Gläser. Um selbst bei geringerem Druck ein ideales Spülergebnis zu erzielen, werden die anderen Spülfaktoren entsprechend angepasst. So werden **feine Weingläser mit geringem Druck** genauso sauber wie **robuste Bierkrüge mit hohem Druck**.

Weniger Glaskorrosion, langlebige Dekore

Milchige Gläser, Glaskorrosion, verblasste Dekore – wer kennt das nicht? Ursache: zu hohe Spültemperaturen bzw. falscher Reiniger mit falscher Dosierung.

Die Winterhalter GläserSpülmaschinen arbeiten aus Prinzip schonend. Angemessene **Spül- und Nachspültemperaturen, je nach Programm** unterschiedliche Wasserdrücke, und eine präzise Reindosierung sorgen für die Langlebigkeit Ihrer Gläser. Die ideale Behandlung für Ihre Gläser unterstützt das **Winterhalter System** mit richtiger Wasseraufbereitung und dekorschonendem Reiniger.

Speziellösungen – in allen vier Größen

Wenn die Gläser nach dem Spülen nicht auskühlen, leidet die Qualität der Getränke. Denn Kaltgetränke sind in warmen Gläsern ungenießbar und der Bierschaum fällt in sich zusammen.

Mit der **Cool-Version werden Gläser kalt nachgespült**. Das spart Wartezeiten und gewährleistet Bierschaumstabilität.



Sauberkeitsfan, der kräftig zupacken kann

Flexibel auf Größe, Form und Verschmutzung des Spülguts eingehen – das leistet die neue Winterhalter UC-Serie bei konstant perfektem Spülergebnis.



Die Welt der Küche ist vielfältig: Afrikanische, asiatische und europäische Spezialitäten gehören heute neben der lokalen Küche zum gastronomischen Angebot. So verschieden wie die angebotenen Speisen, so unterschiedlich sind auch Spülgut und Art der Verschmutzung.

Diesen vielfältigen Anforderungen wird die neue Generation von Winterhalter **Untertisch-Geschirrspülmaschinen** bei gleichbleibend hohem Qualitätsanspruch gerecht. Ob leichte oder starke Verschmutzung, ob Stärke, Fett oder Eiweiß – das Ergebnis ist ein **stets hygienisch sauberes und trockenes Spülgut**. Auch auf **unterschiedliche Geschirrformen** und Geschirrgrößen – vom fragilen, japanischen Suppenschälchen bis zum großformatigen, robusten Pizzateller – nehmen die neuen Winterhalter Geschirrspülmaschinen Rücksicht.



Dazu werden die für den **Spülprozess verantwortlichen Faktoren, insbesondere Druck, Zeit, Reiniger und Temperaturen, über definierte Programme automatisch dem jeweiligen Spülgut und Verschmutzungsgrad angepasst.** Die Programmwahl erfolgt intuitiv über Zuordnung des passenden **Spülgutbildes**, das gleichzeitig auch den **Verschmutzungsgrad Ihres Spülguts** symbolisiert. Eine Fehlbedienung ist ausgeschlossen.

Aus den **vier Maschinengrößen S, M, L und XL** können Sie – unter Berücksichtigung der gegebenen Platzverhältnisse – genau die Größe wählen, die optimal zu Ihrem Spülgut passt.



Sauberes Geschirr – glänzender Eindruck

In vielen Lokalen ist das manuelle Vorspülen aus Platz- und Zeitgründen nicht möglich. Entsprechend hoch sind die Anforderungen an die Spülmaschine.

Die einzigartigen, ellip-tischen Spülfelder mit speziell entwickelten **Düsen** erzielen maximale **Flächendeckung** und Reinigungskraft von oben und unten. Für sauberes Spülwasser sorgt das neuartige **Vierfach-Laugenfiltrationssystem mit Trübungssensor**.



Standfestigkeit für Leichtgewichtiges

Bei zu hohem Spüldruck fallen kleine und leichte Geschirrtteile um und konnten deshalb bisher nicht immer zufriedenstellend gereinigt werden.

Dank **VarioPower** kann Winterhalter den Spüldruck individuell regulieren. Durch die Wahl des passenden Standardprogramms bleibt besonders **leichtes Spülgut sicher in Position** und wird sauber gespült. Auch die übrigen Spülfaktoren werden automatisch angepasst.



Schluss mit hartnäckigen Verschmutzungen

Auch in der kleinen Küche kann besonders stark verschmutztes Spülgut anfallen. Es muss häufig mehrmals oder sogar von Hand gespült werden.

Ein speziell konfiguriertes Programm ermöglicht das **Spülen mit besonders hohem Druck** und stellt sicher, dass auch **stark verschmutztes Spülgut hygienisch sauber** und gleichzeitig wirtschaftlich gespült wird.



Maximale Kapazität für Bleche und Tablettis

Je nach der Art des Gastronomiebetriebs gehören neben Geschirr auch große Teile wie Bleche und Tablettis zum Spülgut.

Werden diese manuell gespült, kostet das viel Zeit, Wasser und Energie. Hier macht sich der Einsatz einer **UC-XL mit extra tiefem Innenraum** bezahlt. Denn damit lassen sich Bleche und Tablettis wirtschaftlicher und hygienischer spülen.



Experte für den kombinierten Einsatz

In Snackbars, Coffeeshops und Bistros wird eine Fülle an warmen und kalten Speisen und Getränken auf kleinstem Raum zubereitet und angeboten. Für diese Gastronomieformen sind die **Winterhalter Bistrospülmaschinen** erste Wahl. Denn diese Allrounder spülen sowohl Besteck als auch Gläser und Geschirr in einem Durchgang hygienisch sauber. Je nach Platzangebot bzw. Anforderungen Ihres Spülguts wählen Sie zwischen den **vier Größen S, M, L und XL**.

Neben einem **Programm zum kombinierten Spülen** sind zwei weitere Programme verfügbar, die **sortenreines Spülen von Gläsern bzw. Geschirrtteilen** ermöglichen. Je nach Befüllung und Programmwahl werden so die **verantwortlichen Faktoren für den Spülprozess – insbesondere Druck, Zeit, Reiniger und Temperaturen – automatisch den Anforderungen Ihres Spülguts angepasst**. Einfach und unkompliziert ist die Bedienung: Die **drei definierten Standardprogramme** können über Bilder, die das jeweilige Spülgut darstellen, angewählt werden.

Die Bistrovarianten der UC-Serie sind zusammen mit den passenden Bistro-Kombikörben und Reinigerprodukten von Winterhalter ein perfektes Team.





Bereit für den kombinierten Einsatz

Im Bistro muss unterschiedliches Spülgut vom Glas über Besteck bis zum Teller auf engstem Raum hygienisch sauber gespült werden.

Gerade beim kombinierten Einsatz fallen verschiedenste Verschmutzungen an. Dank des neu entwickelten **Vierfach-Laugenfiltrationssystems mit Trübungssensor** werden Schwebeteilchen wie Fruchtfleisch und Kaffeesatz herausgefiltert. Das Spülwasser bleibt dauerhaft sauber.



Strahlende Gläser

Der Anspruch an hygienische Sauberkeit ist bei Gläsern genauso hoch wie bei Geschirr – doch Gläser sind empfindlicher. Deshalb wird eine Nachspültemperatur von 65 °C empfohlen.

Sollen Gläser sortenrein gespült werden, wird das entsprechend definierte Programm einfach über das **Gläser-Piktogramm am Touchscreen** ausgewählt. Es garantiert ein optimales Spülergebnis und beugt gleichzeitig Glaskorrosion vor.



Sauberes Geschirr

Teller sind in der Regel am stärksten und hartnäckigsten verschmutzt: Eiweiß, Stärke und Fett müssen spurlos beseitigt werden.

Das **spezielle Geschirrprogramm** der Bistropülmaschinen spült mit **mehr Druck und höherer Nachspültemperatur**. Diese Kombination sichert eine perfekte Reinigung und Trocknung auch bei stark verschmutztem Geschirr.

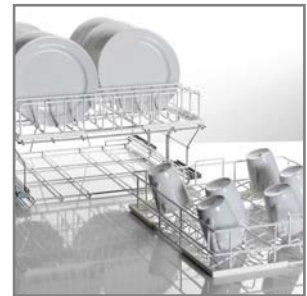

Doppelkorbsystem

Die UC-L mit Doppelkorbsystem ist wie geschaffen für Frühstückspensionen und Gastronomieformen mit vielen gleichen und kleineren Geschirrtellen. Durch den Einsatz des Doppelkorbs wird die Spülkapazität verdoppelt – somit reduzieren sich die Betriebskosten um 50 %. Das Doppelkorbsystem besteht aus einem Korbtäger aus Edelstahl, der zwei Körbe aufnehmen kann, einen Tassen- und einen Tellerkorb.



Speziell für die gehobenen Ansprüche der Sternegastronomie hat Winterhalter das Untertischsortiment um Besteckspülmaschinen erweitert.

→ Besteckspülmaschinen 

Fachkraft für makellose Resultate ohne Nachpolieren

Eine absolute Neuheit sind die Besteckspülmaschinen von Winterhalter. Sie garantieren eine hygienisch saubere Reinigung und optisch makelloses Besteck bei erheblicher Zeit- und Kostenersparnis. **Unhygienisches und zeit-aufwendiges Nachpolieren** wird bei Verwendung von voll entsalztem Wasser **überflüssig** – brillantes Besteck ist im Handumdrehen wieder einsatzbereit. Verfügbar sind diese Spülmaschinen in **vier verschiedenen Größen**, um unterschiedlichsten Platzanforderungen gerecht zu werden.

Im Winterhalter System tragen alle Komponenten zu einem perfekten Spülergebnis bei. Deshalb empfiehlt Winterhalter den Einsatz eines Bestecktauchbeckens zur Vorreinigung. Mit speziellen Spülkörben wird sichergestellt, dass das Besteck stehend gespült wird. So kann ein makelloses Reinigungs- und Trocknungsergebnis garantiert werden.

Energiesparer für prima Raumklima

Das erfolgreiche Energy-Konzept präsentiert Winterhalter erstmalig auch in der Untertischspülmaschinen-Klasse. Bei konventionellen Spülmaschinen entweicht beim Öffnen der Spülmaschinentür nach Programmende feucht-warmer Wasserdampf. Dies ist wertvolle Energie, die sich in Luft auflöst. **Die Energy-Modelle der UC-Serie wandeln die Energie mit Hilfe eines neuen, patentierten Umluftwärmetauschers in einen echten Mehrwert um.**

Die **Reduktion** des Energieverbrauchs zum Aufheizen des Nachspülwassers beträgt **48 % bzw. 0,1 kWh pro Spülgang**. Auf Basis von 80 Spülgängen pro Tag werden so 2920 kWh bzw. **Energiekosten von bis zu €467,-** jährlich eingespart. Weiterer Vorteil: **Das Raumklima verbessert sich**, da beim Öffnen der Spülmaschinentür nahezu kein feucht-warmer Wasserdampf mehr entweicht.

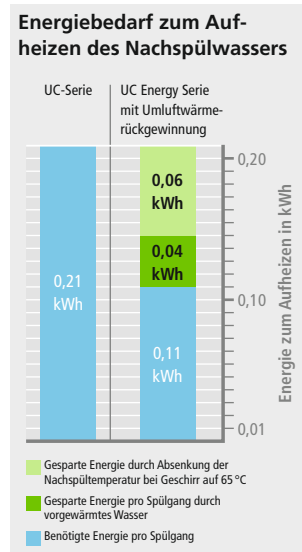

→ Weitere Details finden Sie im Kapitel „Wirtschaftlichkeit“, Seite 20.



Umluftwärmerückgewinnung
Europäisches Patent



VarioPower sorgt mit doppeltem, elliptischem Spülfeld und variabler Druckregulierung für beste Spülergebnisse. Gleichzeitig wird das Spülgut geschont.

Kapazität für Höchstleistungen mit besten Ergebnissen

Ein perfektes, hygienisch reines Spülergebnis zu erzielen, ist die wichtigste Aufgabe einer Spülmaschine gerade bei hartnäckigen Verschmutzungen des Spülguts. Mit einer Fülle an Weiterentwicklungen und technischen Innovationen, wie etwa dem neuen **elliptischen Spülfeld mit speziell angeordneten Düsen**, sorgt Winterhalter bei den neuen **Untertischspülmaschinen** für absolute Höchstleistungen.

Mit VarioPower kann Winterhalter den Spüldruck individuell regulieren. Durch die Wahl des passenden Standardprogramms wird feines, fragiles Spülgut mit weniger Druck, schweres, robustes Spülgut mit höherem Druck gespült. Auch die übrigen Spülfaktoren passen sich automatisch an – ein perfektes Ergebnis ist immer garantiert.



Komplette Flächen- deckung

Nur eine **maximale Flächendeckung** garantiert ein perfektes, hygienisch reines Spülergebnis bis in jeden Winkel. Aus diesem Grund wurde von den Winterhalter Ingenieuren viel Zeit und Know-how in die Entwicklung der neuen **elliptischen Spülfelder mit integrierten Spül- und Nachspüldüsen** investiert. Charakteristisch für die Düsen ist, dass diese sich alle in Form, Größe und Winkel voneinander unterscheiden.

Die beiden revolutionären Spülfelder sorgen für eine **gleichmäßige Flächendeckung und Spülkraft** von oben und unten.



Effizientes Vierfach- Laugenfiltrationssystem

Stufe 1: Das **Flächensieb** filtert Grobschmutz aus dem Spülwasser und leitet ihn in das Grobsieb des herausnehmbaren Siebzylinders.

Stufe 2: Kleinere Schmutzteilchen hält der Feinfilter des **Siebzylinders** fest.

Stufe 3: Feinstpartikel wie Kaffeesatz werden durch den bewährten **Mediamat** ausgefiltert.

Stufe 4: Ein Pumpenan-
saugsieb schützt die Spül-
pumpe vor Beschädigung.

Ein Trübungssensor überwacht die Spülwasserqualität und veranlasst, wenn nötig, eine schrittweise Regeneration.



Leistungsfähiger Hygiene-Tankheizkörper

Der Hygiene-Tankheizkörper befindet sich **direkt im Spülwasser** und sorgt dort für eine **konstante, optimale Tanktemperatur**. Seine glatte und geschlossene Oberfläche ist **weniger anfällig für Kalk- und Schmutzablagerungen**.

Damit leistet er einen wichtigen Beitrag für ein optimales Hygiene-Ergebnis.



Kommunikationstalent mit Verantwortungsbewusstsein

Die **Bedienung einer Spülmaschine muss so einfach sein, dass sie kaum Aufmerksamkeit erfordert**. Durch den **Touchscreen** ist die Handhabung der UC-Serie kinderleicht und **sprachneutral**: Je nach Spülgut bzw. Verschmutzung wird das passende Programm durch Antippen des entsprechenden Spülgutbildes ausgewählt. Optische und akustische Signale halten das Personal über Spülfortschritt und Maschinenzustand auf dem Laufenden.

Darüber hinaus ist die Maschine in der Lage, **Fehler zu erkennen, mitzuteilen** und teilweise **sogar selbst zu beheben**. So übernimmt die UC-Serie **aktiv Verantwortung und entlastet das Personal**. Der Touchscreen ist nicht nur Navigationsinstrument, sondern bietet auch eine Fülle an wichtigen Informationen für Küchenchef und Servicetechniker.



Touchscreen

Der Touchscreen ist Bedien-, Kommunikations- und Kontrollplattform.

Bedienebene

- Programmauswahl
- Betriebsanleitung
- Serviceadressen
- Temperaturen
- etc.

Küchenchef-Ebene (PIN-geschützt)

- Anzeige von Betriebs-/Hygiene-Daten
- Einstellungen für die Autostart-Funktion
- etc.

Service-Ebene (PIN-geschützt)

- Veränderung aller Einstellungen
- Möglichkeit der Anpassung an individuelle Kundenbedürfnisse
- etc.

Starttaste mit Fortschrittsanzeige

Die bewährte Winterhalter Starttaste ist zugleich auch Fortschrittsanzeige, denn sie verändert ihre Farbe im Spülverlauf von Blau zu Grün. So können Sie auf einen Blick erkennen, wie weit das Programm fortgeschritten ist.



Bedienebene

Animierte Betriebsanleitung und Spültipps zum richtigen Umgang mit der Spülmaschine sind immer griffbereit. So kann sich **neues Personal schnell mit der Spülmaschine vertraut machen**. Eine zeitaufwendige Einweisung ist überflüssig.

Wartungsintervallanzeige Die Spülmaschine erinnert automatisch an eine **geplante Wartung**. Dies führt zu einer **längeren Lebensdauer und Werterhaltung**.

Fehleranzeige Optische und akustische Signale ermöglichen das **schnelle Erkennen von Maschinenmeldungen**, etwa durch Spülgut blockierte Spülfelder, Reiniger- und Klarspülermangel. Das Personal kann sofort eingreifen und den Fehler beheben. **Mehrfaches Spülen wird dadurch unnötig**.

Kontaktdaten von Chemielieferanten und Servicepartnern sind **ohne langes Suchen** durch Antippen sofort ablesbar.



Küchenchef-Ebene

Das **Betriebstagebuch** ist ein Informations- und Controllinginstrument, um Betriebsgewohnheiten zu erkennen und gegebenenfalls zu verändern. Verbrauch, Auslastung und Informationen über die Wasseraufbereitung und Service-Intervalle werden hier abgerufen.

Das **integrierte Hygiene-Tagebuch** dient der Dokumentation von hygiene-relevanten Ereignissen wie Programmwahl, Spülverhalten und Fehlfunktionen.

Sonderprogramme: Entkalkung und Grundreinigung Sollte die Spülmaschine durch zu hartes Wasser verkalken, schafft das Entkalkungsprogramm Abhilfe und verlängert die Lebensdauer. Mit dem Grundreinigungsprogramm können sogar Stärkebeläge auf dem Spülgut entfernt werden.



















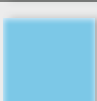

Spülprofi, der auf jede Anforderung eingeht

Mit der UC-Serie hat Winterhalter als erster Anbieter eine Spülmaschine entwickelt, bei der nicht nur die Spülmaschine selbst, sondern auch die **Programme den individuellen Wünschen** im Gastronomiebetrieb angepasst werden können. Folgende Faktoren, die für ein perfektes Spülergebnis relevant sind, können bei der Wunschmaschine einzeln beeinflusst werden: **Wasserdruck, Spül- und Nachspültemperaturen, Nachspülwassermenge, Reiniger- und Klarspülermenge sowie Spülzeit.**

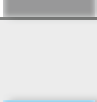
Jeder Maschinentyp besitzt bis zu **drei Standardprogramme**, bei denen die oben genannten Faktoren passend zum jeweiligen Spülgut bzw. zur Verschmutzung vordefiniert sind.

Diese Voreinstellungen können auf Wunsch durch den Servicetechniker an Ihre speziellen Bedürfnisse vor Ort angepasst werden. Auch die hinterlegten **Spülgutbilder zur Programmwahl** lassen sich, wenn nötig, austauschen. Eine **Piktogrammbibliothek** ermöglicht eine **Bildanpassung** an Ihr individuelles Spülgut. Damit setzt Winterhalter hinsichtlich Bedienkomfort und Spülergebnis neue Maßstäbe.

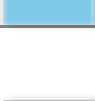
	 Weingläser	 Saftgläser	 Bierkrüge
Nachspülwassermenge			
Klarspülermenge			
Reinigermenge			
Nachspültemperatur			
Wasserdruck			
Spülzeit			

Das Spülgut und die Verschmutzung definieren die Programme:
 In den hinterlegten Programmen der UC-Serie sind die für den Spülprozess verantwortlichen Faktoren optimal eingestellt (hier am Beispiel einer Gläserspülmaschine).

Drei Standardprogramme zum Gläserspülen. Fragile Weingläser werden beispielsweise bei geringem Druck, robuste Bierkrüge dagegen bei höherem Druck gespült.



Drei Standardprogramme zum Geschirrspülen. Das erste Programm spült kleine und leicht verschmutzte Geschirrtteile. Das mittlere Programm spült größere und normal verschmutzte Teller. Das dritte Programm ist für größeres, stark verschmutztes Spülgut bis hin zu Töpfen geeignet.



Drei Standardprogramme für Bistrosplülgut. Neben dem Bistroprogramm zum kombinierten Spülen von Gläsern und Geschirr wird ein Programm für sortenreines Spülen von unempfindlichen Gläsern und ein Programm für stärker verschmutzte Geschirrtteile angeboten.



Innovative Sonderprogramme

- Kurzprogramme
- Intensivprogramme – für lang angetrocknete Speisereste
- Silence-Programme – für besonders leisen Betrieb
- ECO-Programme – für leiseren und sparsameren Betrieb
- Individuelles, frei konfigurierbares Sonderprogramm
- Entkalkungsprogramm
- Grundreinigungsprogramm für Spülgut
- Selbstreinigungsprogramm



Wirtschaftsexperte mit hohem Kostenbewusstsein

Der bewusste Umgang mit Ressourcen und hier insbesondere mit Energie ist aus der Küche nicht mehr wegzudenken. In der neuen Untertischspülmaschinen-Generation wird dieser Anspruch in unterschiedlichsten Aspekten verwirklicht.

Die ECO-Programme, das Niedrigtemperatur-Spülsystem effect mit reduzierten Tank- und Boilertemperaturen sowie die **Energy-Ausführung** mit patentierter Umluftwärmerückgewinnung garantieren minimale Betriebskosten und sorgen für **sparsamen Verbrauch**.

Zusätzliche Einsparungen hinsichtlich **Arbeitszeit, Wasser, Energie, Reiniger und Klarspüler** ermöglicht das Vierfach-Laugenfiltrationssystem mit Trübungssensor. Es **gewährleistet konstant sauberes Spülwasser, ohne dass der Tank mehrfach neu befüllt werden muss**.

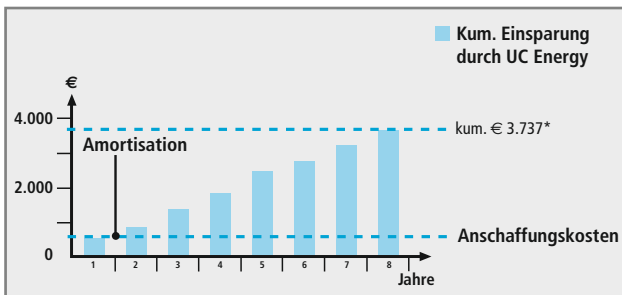

* Berechnungsgrundlage UC Energy (Geschirr):
 $0,10 \text{ kWh/Spülgang} \times 0,16 \text{ €/kWh} \times 80 \text{ Spülgänge/Tag} \times 365 \text{ Betriebstage/Jahr} \times 8 \text{ Jahre} = \text{€ } 3.737$



Energierückgewinnung mit Energy-Versionen
 Winterhalter ist es als erster Hersteller gelungen, einen **kompakten Umluftwärmetauscher** für Untertischspülmaschinen zu entwickeln und damit eine **effiziente Wärmerückgewinnung auf kleinstem Raum** zu verwirklichen. Der feucht-warme Wasserdampf wird direkt aus dem Maschineninnenraum abgesaugt. Dessen **Energie** wird für die **Erwärmung des kalten Zulaufwassers** genutzt.

Die Reduktion des Energieverbrauchs liegt bei **0,1 kWh pro Spülgang**. Auf Basis von 80 Spülgängen pro Tag werden **so bis zu 2920 kWh** bzw. Energiekosten bis zu **€ 467,- jährlich** eingespart. Die UC Energy ist also in mehrfacher Hinsicht ein Gewinn: Sie **verbessert das Raumklima, spart Energie und schon die Umwelt**.

ECO-Programme
 Die ECO-Programme spülen besonders wirtschaftlich. Eine verlängerte Spülzeit **ermöglicht die Einsparung von Energie und Reinigerprodukten**, ohne dass die Spülqualität darunter leidet. Diese Sparprogramme sind immer dann eine gute Wahl, wenn mehr Zeit zum Spülen zur Verfügung steht.

Niedrigtemperatur-Spülsystem effect*
 Mit dem Niedrigtemperatur-Spülsystem effect können Sie Ihre Betriebskosten durch reduzierte Tank- und Boilertemperaturen um ca. 10 % reduzieren. Das effect-System ist ohne Investitionen sowohl in Gläser- als auch in Geschirrspülmaschinen sofort einsetzbar. Für garantierte Reinheit und strahlenden Glanz sorgen der effect Klarspüler und die zwei effect Spezialreiniger, die perfekt auf die jeweilige Verschmutzung von Geschirr bzw. Gläsern abgestimmt sind, bei gleichzeitig garantierter Hygienesicherheit.

* Nicht in allen Märkten erhältlich.
 Wasserzulauftemperatur max. 50°C bei Gläserspülmaschinen/max. 60°C bei Geschirrspülmaschinen.



Leistungsfähige Spitzenkraft für Langzeitanstellung



Vom unabhängigen Prüfinstitut LGA (TÜV Rheinland, Deutschland) wurde der UC-Serie in einer Testreihe ein herausragendes Spülergebnis in der Klasse der Unter-tischspülmaschinen attestiert.

Mit großem Entwicklungsaufwand verwirklicht Winterhalter seinen **Qualitätsanspruch in Technik und Design** und entscheidet sich grundsätzlich für den **optimalen Werkstoff** im entsprechenden Einsatzbereich. Das beste Beispiel ist das neue **elliptische Spülfeld**: Es wurde bewusst aus einem hochwertigen, glasfaserverstärkten Kunststoff gefertigt, der in der Formgebung und Präzision Möglichkeiten bietet, die mit Edelstahl nicht zu realisieren sind. Wichtige Impulse geben neue Technologien, die in anderen Branchen erfolgreich eingesetzt werden. Sie treiben die permanente Weiterentwicklung der Spültechnik voran. So ist Winterhalter mit der neuen UC-Serie wieder ein **technischer Quantensprung** gelungen. Selbstverständlich werden bei der Entwicklung und Produktion alle Aspekte der **Wirtschaftlichkeit** und **Umweltverträglichkeit** berücksichtigt.



Beste Materialqualität

Umfangreiche Materialtests in unseren hauseigenen Laboren und in der Praxis bei unseren Kunden attestieren der UC-Serie eine überdurchschnittlich lange Maschinenlebensdauer.

Wirtschaftlichkeit und Umwelt

In den vergangenen Jahren hat Winterhalter hohe Investitionen aufgebracht, um den Bedarf an Energie, Wasser, Reiniger und Klarspüler beim gewerblichen Spülen zu reduzieren. Das Ergebnis ist das irt-Konzept (intelligent resource technology) mit dem Ziel, in allen Produktbereichen Maschinen zu entwickeln, die bei einem reduzierten Ressourcenverbrauch beste Spülergebnisse liefern und damit zusätzlich die Umwelt schonen. Dank reduziertem Energieverbrauch wird auch der CO₂-Ausstoß minimiert.

Abfallminimierung und Recyclingfähigkeit

Winterhalter achtet auf minimalen Materialausschuss und bestmögliche Recyclbarkeit der Produkte. Hauptbestandteil der Maschinen ist Edelstahl 1.4301. Kunststoff-, Elektronik- und Edelstahlbauteile sind einfach voneinander zu trennen, sodass die Spülmaschine am Ende ihres Lebenszyklus in den Recycling-Kreislauf zurückgeführt werden kann.



Eine mögliche Design-Alternative.



Qualität – made in Germany and Switzerland

Ein Mitarbeiter ist jeweils für die komplette Maschine und die abschließende Qualitätssicherung zuständig. Das fördert die Verantwortlichkeit und damit die Identifikation mit dem Produkt. Daraus ergeben sich **eine geringere Fehlerquote und eine hochwertige Qualität.**

Einfache Maschinenpflege

Der hohe Qualitätsanspruch an Material und Verarbeitung sowie die Pflege- und Wartungsfreundlichkeit sind wichtige Voraussetzungen für die **Langlebigkeit der Maschine.** Zur Reinigung lassen sich die Spülfelder über zwei Druckknöpfe ohne Werkzeug mit einer Hand herausnehmen. Sämtliche Komponenten des Laugenfiltrationssystems sind einzeln entfernbar und lassen sich einfach mit Wasser abspülen.

Werterhaltung der Maschine

Verschiedene Hinweise auf dem Touchscreen stellen eine kontinuierliche Pflege und Wartung sicher. So werden z. B. die **Wartungsintervalle automatisch signalisiert**, oder ein **geführtes Entkalkungsprogramm** sorgt bei Bedarf für eine Innenreinigung der Maschine. Das Errormanagement ermöglicht eine **schnelle Erkennung und Beseitigung von Störungen.**

Servicefreundlichkeit/ Zugänglichkeit

Die leicht abnehmbare Frontverkleidung und einzeln abnehmbare Seitenwände erlauben einen einfachen Zugang zum Maschinenteknikraum. Wartungsrelevante Teile liegen im direkten Zugriff. Dank **automatischer Fehlerdiagnose und Aktorenprogramm** (Prüfprogramm für elektrische Komponenten) können Störungsursachen schnell erkannt und beseitigt werden. Tatsächlich zeichnet sich die neue UC-Serie durch **kurze Servicezeiten** aus.



Technische Daten

UC-S

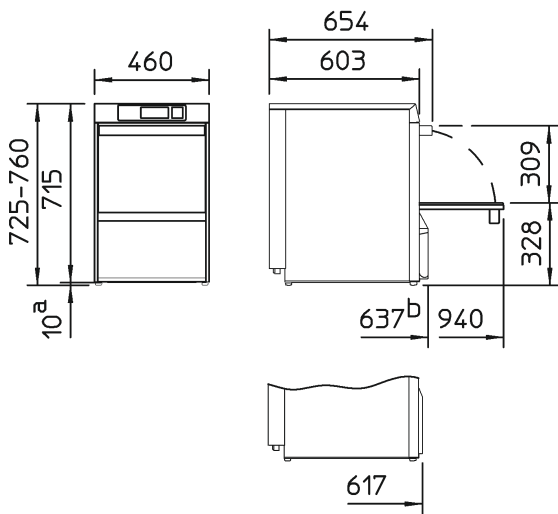

UC-M

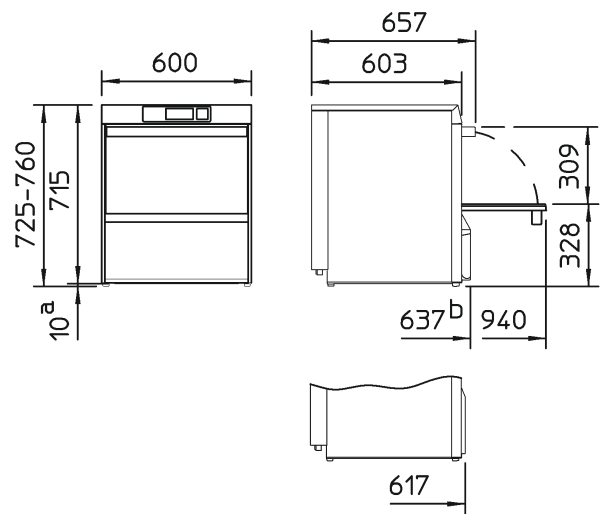

UC-L

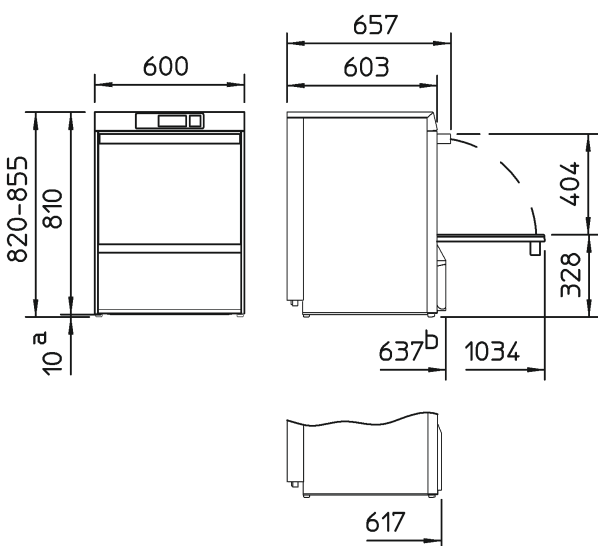

UC-XL

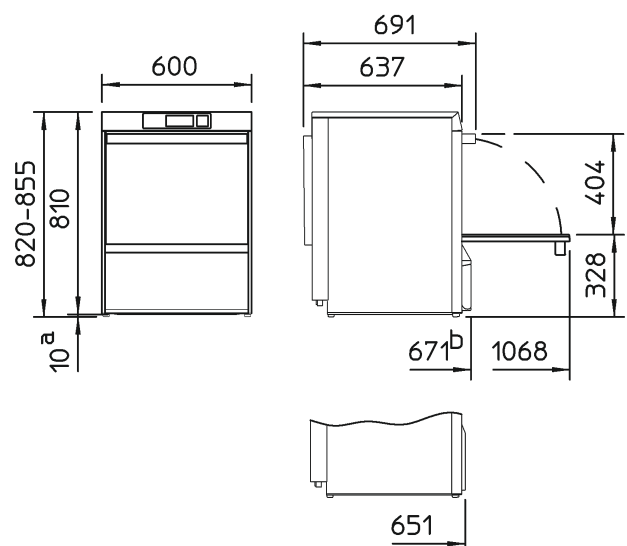

^a Durch Entfernen der FüÙe verringert sich die Maschinenhöhe um 10 mm.

^b Ohne eingebaute Behälter für Reiniger und Klarspüler verringert sich bei allen Maschinen die Tiefe um 20 mm.

UC-S Energy / UC-M Energy

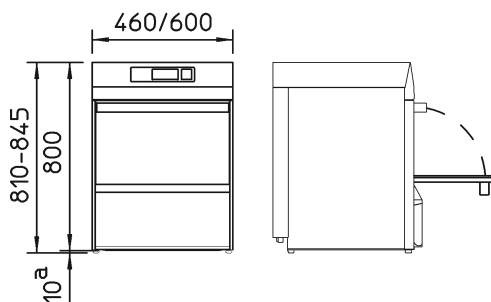

UC-L Energy / UC-XL Energy

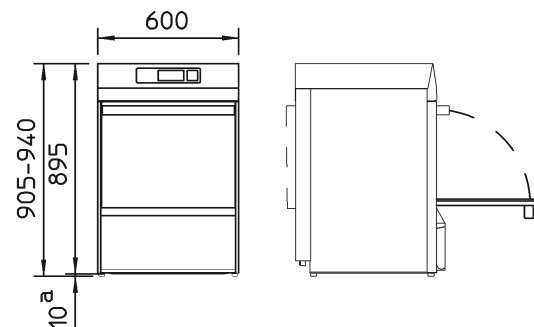

Die vertikalen Maße können bei Bedarf durch verstellbare FüÙe um bis zu 35 mm erhöht werden.

UC-Serie generell

Technische Daten	S	M	L	XL
Anzahl Programme	Bis zu 3 (+ Sonderprogramme)			
Theoretische Leistung*¹ [Körbe/h]	siehe Maschinentyp, Seite 26–27			
Breite [mm]	460	600	600	600
Tiefe				
- mit Reinigerbehälter [mm]	637	637	637	671
- ohne Reinigerbehälter [mm]	617	617	617	651
- mit geöffneter Türe [mm]	940	940	1034	1068
Höhe mit Füßen*² [mm]	725–760	725–760	820–855	820–855
- mit Energy-Ausführung [mm]	810–845	810–845	905–940	905–940
Lichte Einfahrtöhe [mm]	309	309	404	404
Korbmaße [mm]	400 × 400	500 × 500	500 × 500	500 × 500
				500 × 540
Tankinhalt [l]	9,5	15,3	15,3	15,3
Tanktemperatur*³ [°C]	40–66	40–66	40–66	40–66
Nachspültemperatur*³ [°C]	40–85	40–85	40–85	40–85
Nachspülwasserbedarf je Spülgang*⁴ [l]	2,4	2,4	2,4	2,4
Tankheizung [kW]	je nach Land und Absicherung unterschiedlich, siehe Seite 27			
Boilerheizung				
- Wechselstrom [kW]	je nach Land und Absicherung unterschiedlich, siehe Seite 27			
- Drehstrom [kW]	je nach Land und Absicherung unterschiedlich, siehe Seite 27			
Umwälzpumpe (P1) [kW]	0,6	0,6	0,6	0,6
Gesamtanschlusswert				
- Wechselstrom [kW]	je nach Land und Absicherung unterschiedlich, siehe Seite 27			
- Drehstrom [kW]	je nach Land und Absicherung unterschiedlich, siehe Seite 27			
Max. Wasserzulauftemperatur [°C]	60	60	60	60
Erforderlicher Wasserfließdruck*⁵ [bar/kPa]	1,0–6,0/100–600	1,0–6,0/100–600	1,0–6,0/100–600	1,0–6,0/100–600
Spritzschutz				
- mit Kunststoffrückwand	IP X3	IP X3	IP X3	–
- mit CN-Rückwand (Option)	IP X5	IP X5	IP X5	IP X5 (Standard)
Gewicht netto/brutto [kg]	59/68	64/74	69/79	69/79
- mit Energy-Ausführung netto/brutto [kg]	64/73	70/80	75/85	75/85

*¹ Abhängig von den bauseitigen Gegebenheiten (Wasserzulauftemperatur/Stromanschluss) können sich die angegebenen Werte reduzieren.

*² Die vertikalen Maße können bei Bedarf durch verstellbare Füße um bis zu 35 mm erhöht werden.

*³ Abweichungen, siehe Maschinentyp Seite 26–27.

*⁴ Bei Idealbedingungen. Der Nachspülwasserverbrauch ist abhängig von den bauseitigen Gegebenheiten. Die Feinjustierung erfolgt bei der Inbetriebnahme. Abweichungen, siehe Maschinentyp Seite 26–27.

*⁵ Bei UC Energy Maschinen: 1,5–6,0 bar/150–600 kPa.

Hinweis:

Für den Einbau in eine Nische müssen die folgenden Maßänderungen berücksichtigt werden.

Höhe: + 5 mm

Breite: + 10 mm

Tiefe: + 5 mm

Weitere Informationen entnehmen Sie bitte dem Installationsplan.



Technische Daten

Gläserpülmaschinen

Technische Daten		Standard	Cool	effect*7	Energy*5
Theoretische Leistung Spülprogramme 1/2/3*1	[Körbe/h]	22/32/48	22/32/48	20/20/20	22/32/48
Kurzprogramm	[Körbe/h]	77	77	36	77
Nachspülwasserbedarf je Spülgang*2	[l]	2,4	3,4	2,4	2,4
Nachspültemperatur	[°C]	65	*3 / *4	50 / *4	65
Tanktemperatur	[°C]	62	55	45	62

Geschirrspülmaschinen

Technische Daten		Standard	effect*7	Energy*5
Theoretische Leistung Spülprogramme 1/2/3*1	[Körbe/h]	40/28/24	20/20/20	40/28/24
Kurzprogramm	[Körbe/h]	66	36	66
Nachspülwasserbedarf je Spülgang*2	[l]	2,4	2,4	2,4
Nachspültemperatur	[°C]	85	60 / *6	65
Tanktemperatur	[°C]	62	55	62

Bistrospülmaschinen

Technische Daten		Standard	Energy*5
Theoretische Leistung Spülprogramme 1/2/3*1	[Körbe/h]	40/32/28	40/32/28
Kurzprogramm	[Körbe/h]	66	66
Nachspülwasserbedarf je Spülgang*2	[l]	2,4	2,4
Nachspültemperatur	[°C]	65–85	65
Tanktemperatur	[°C]	62	62

Besteckspülmaschinen

Technische Daten		Standard	Energy*5
Theoretische Leistung Spülprogramm 1*1	[Körbe/h]	11	11
Kurzprogramm	[Körbe/h]	21	21
Nachspülwasserbedarf je Spülgang*2	[l]	3,4	3,4
Nachspültemperatur	[°C]	86	65
Tanktemperatur	[°C]	69	69

*1 Abhängig von den bauseitigen Gegebenheiten (Wasserzulauftemperatur/Stromanschluss) können sich die angegebenen Werte reduzieren.

*2 Bei Idealbedingungen. Die Feinjustierung erfolgt bei der Inbetriebnahme.

*3 Abhängig von Zulauftemperatur.

*4 Umschaltbar auf 65 °C.

*5 Wasserzulauftemperatur < 20 °C.

*6 Umschaltbar auf 85 °C.

*7 Nicht in allen Märkten erhältlich.

Wasserzulauftemperatur max. 50 °C bei Gläserpülmaschinen / max. 60 °C bei Geschirrspülmaschinen.

Elektrische Werte

Spannung	Absicherung	Tankheizung	Gesamtanschlusswert	Boilerheizung	Umwälzpumpe (P1)	Länder
380 V–415 V/3N~	16 A	2,0 kW	7,9 kW	5,3 kW	600 W	Weltweit
380 V–415 V/3N~	10 A	2,0 kW	6,0 kW	5,4 kW	600 W	
220 V–240 V/1N~	16 A	2,0 kW	3,2 kW	2,6 kW	600 W	
220 V–240 V/1N~	20 A	2,0 kW	4,2 kW	3,6 kW	600 W	
220 V–240 V/1N~	13 A	2,0 kW	2,6 kW	1,8 kW	600 W	
220 V–240 V/1N~	10 A	1,8 kW	1,8 kW	1,2 kW	600 W	

Elektrische Werte Cool-Ausführung

Spannung	Absicherung	Tankheizung	Gesamtanschlusswert	Boilerheizung	Umwälzpumpe (P1)	Länder
380 V–415 V/3N~	16 A	5,4 kW	6,1 kW	5,4 kW	600 W	Europa
220 V–240 V/1N~	16 A	2,8 kW	3,4 kW	2,6 kW	600 W	
220 V–240 V/1N~	20 A	2,8 kW	4,2 kW	3,6 kW	600 W	



Eine mögliche Design-Alternative.

Winterhalter Deutschland GmbH
Gewerbliche Spülsysteme

Tettlinger Straße 72
88074 Meckenbeuren
Deutschland
Telefon +49 (0) 75 42 4 02-0
Telefax +49 (0) 75 42 4 02-51 87

www.winterhalter.de
info@winterhalter.de