



6234B-C 6234AB-C

软冰淇淋机

多口味，台式，巴氏杀菌

A：膨化泵送料系统

精巧型多口味软冰淇淋机

自动巴氏杀菌 安全放心

口味多重 产品多样

快速制冷 节能高效

采用独家专利的高效蒸发器，大幅提高制冷效率，缩短制冷时间降低整机能耗，节约运营成本

自动杀菌 安全省力

设备自动进行每日杀菌消毒，清洗频率降至14天一次，操作更简便，运营成本更低

高效膨化泵 口感的保证

可调节的高膨化率，让口感更顺滑，品质更稳定，单位产量更高更节省原料成本；独立传动，可靠稳定，寿命更长

智能控制 人性化设计

高精度控制设备各项参数，人性化交互界面提供个性化设置且随时显示系统状态、温度、斟出记数、报警提示等关键信息

操作记录 随手可得

自动记录每项操作及关键参数，为故障排查提供数据支持

特点优势：多种口味、小巧、节能、自动杀菌

适用产品：软冰淇淋、优格冰淇淋、雪芭

推荐场景：餐厅、蛋糕房、连锁茶饮、游乐园

商超、酒店、冷饮店、便利店



原料保鲜 均匀混合

自动持续保鲜并均匀搅拌，保证原料新鲜、安全、口感一致

快速清洗 省时快捷

极速加热融化缸内残余冰淇淋，减少清洗等待时间

变频启动 远离噪音

避免传动部件冲击和磨损，降低噪音及能耗

一键再生 焕然如新

重启初始循环，让冰淇淋恢复原有质感

预约启动 省心简便

按预定日程自动启动指定功能循环，让日常操作更轻松简便

安全保护 措施俱全

实时监控各项关键参数，发现异常立即采取措施保护设备，并提示操作者，保护项目包括缺料、低温、过流、系统高压等



6234B-C / 6234AB-C

软冰淇淋机

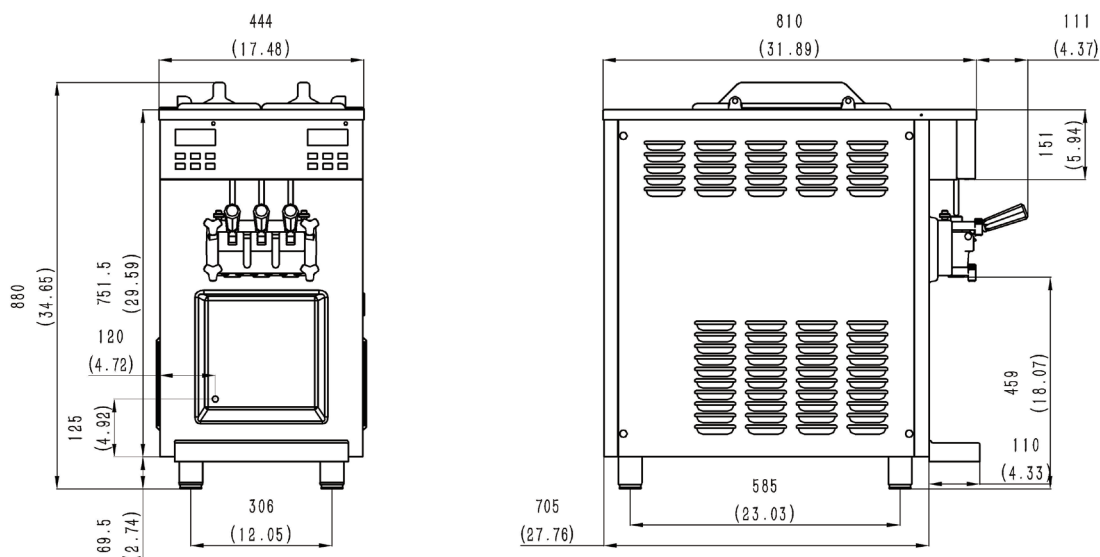

参数

口味	2种+混合口味
冷冻缸	2x 1.2L
料槽	2 x 8.0L/5.0L(A)
小时产量 (80克)	280杯
排风空间	152mm 后侧排风

重量

净重	130/140(A)
毛重	145/155(A)
体积	0.48 m ³

尺寸

设备尺寸 (mm)	包装尺寸 (mm)
宽度: 444	530
深度: 810	830
高度: 897	1080

电气参数

功率 (kW)	工作电流 (A)	保险丝 (A)
220-240/50/1	2.3	14.1
208-230/60/1	2.4	14.9

配置特点

数字控制系统	二套
原料槽保鲜功能	✓
原料槽搅拌功能	✓
温度实时显示	✓
夜间待机功能	✓
打糕手柄自动复位	✓
斟出速度调节	✓
缺料报警及提示音	✓
低温过冷保护系统	✓
电机过载保护	✓
制冷系统高压保护	✓
解冻和再生功能	✓
搅拌电机变频启动	✓
自动巴氏杀菌系统	✓
高效膨化泵系统	✓

可选配置

排风道	✓
展台	✓
滤网	✓

· 以上规格如有更改，恕不另行通知

