



製冰機簡易故障排除-KML 系列

* 當機器發出警報嗶嗶聲時

- | | | |
|---------|-----------------|----------------|
| 【三秒嗶一聲】 | 冰盤溫度過導致進水不足 | 復歸電子板並更換濾心 |
| 【三秒嗶二聲】 | 除霜時間過導致進水不足 | 復歸電子板並更換濾心 |
| 【三秒嗶三聲】 | 製冰時間過長導致進水不足結大冰 | 復歸電子板並更換濾心 |
| 【三秒嗶六聲】 | 電壓低於 90 伏特 | 請電聯0800-225222 |
| 【三秒嗶七聲】 | 電壓高於 147 伏特 | 請電聯0800-225222 |

若復歸後不久仍再度發出警報嗶嗶聲，表示零組件或系統異常，請電聯久順公司

* 如何復歸

1. 面對製冰機正面，將前面板(Front Panel)由下往上提起後取出並妥善放置，面板請勿重壓

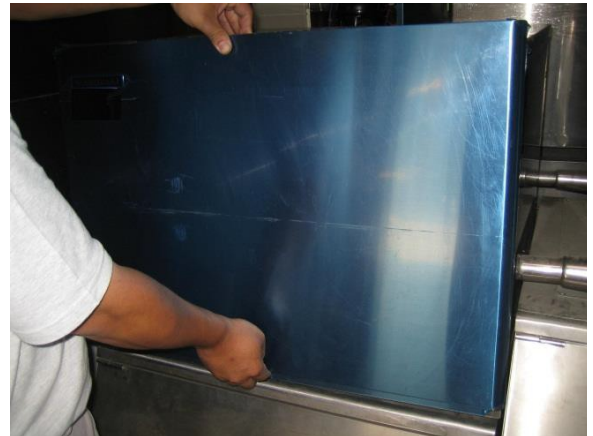
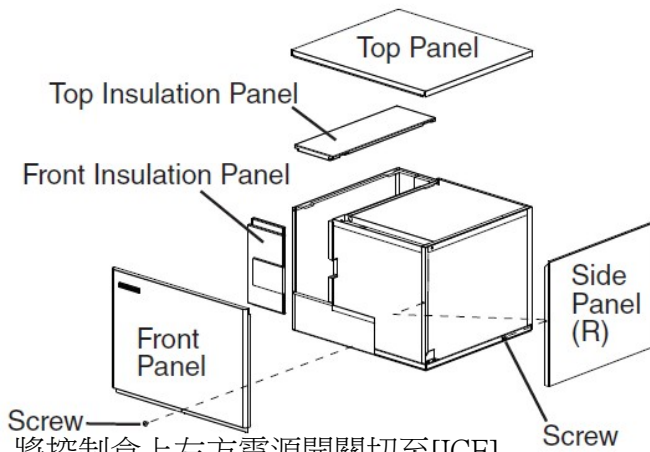

2. 將控制盒上左方電源開關切至[ICE]

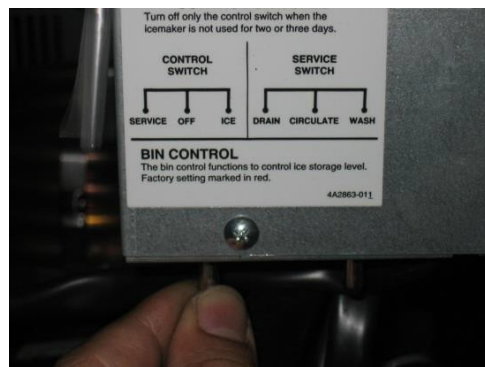

3. 用十字螺絲起子將控制盒正面固定螺絲 3 只拆卸後，把控制盒外蓋抽出，妥善放置



4.(小心有電)請以**筆尖**或**絕緣棒**按押控制盒內之電子板右下角的白色復歸鍵(黃色圈圈處)

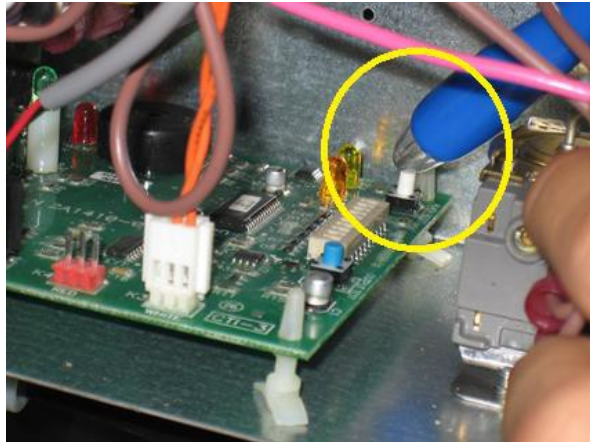

5. 復歸後警報器會停止聲響，完成以上動作後製冰機會重新開始製冰。

* 製冰機內開關說明

右邊搖頭開關

【SERVICE】為專業技術工程師測試機台使用(+ 左邊搖頭開關 才有作用)

【OFF】 停機狀態

【ICE】 製冰狀態

【SERVICE】+ 左邊搖頭開關 才有作用

【DRAIN】 為專業技術工程師測試機台使用(排水狀態)

【CRICULATE】 為專業技術工程師測試機台使用(清洗冰盤+蒸發器銅管狀態)

【WASH】 為專業技術工程師測試機台使用(清洗冰盤狀態)

* 儲水槽積水可能造成的問題與改進方法

- 1.儲水槽內放置非冰塊以外的東西
- 2.儲水槽門未隨時保持關閉
- 3.先將冰塊清出,以水管1端接在水龍頭,另1端對準儲水槽排水口壓住,沖20~30秒即會通暢排水

久順餐飲設備有限公司0800-225222

<http://www.jeoushun.com/>